

# VERMEIREN

## Jazz S50

INSTRUKCJA OBSŁUGI





## **Instrukcje dla sprzedawcy**

Niniejsza instrukcja obsługi jest nieodłączną częścią produktu i musi być dołączona do każdego sprzedawanego produktu.  
Wersja: B, Listopad 2011

Wszelkie prawa zastrzeżone, łącznie z tłumaczeniem.

Żadna część niniejszej instrukcji nie może być powielana w jakiegokolwiek formie (drukowanej, fotokopii, mikrofilmu ani innej) bez pisemnej zgody wydawcy, nie może być również przetwarzana, kopiowana ani rozprowadzana za pomocą systemów elektronicznych.

© N.V. Vermeiren N.V. 2011

## Spis treści

<b>Wstęp</b> .....	<b>3</b>
<b>1 Opis produktu</b> .....	<b>4</b>
1.1 Przeznaczenie .....	4
1.2 Parametry techniczne .....	5
1.3 Elementy składowe .....	6
1.4 Objasnienia symboli .....	6
1.5 Dla własnego bezpieczeństwa .....	6
<b>2 Sposób użycia</b> .....	<b>7</b>
2.1 Przenoszenie wózka inwalidzkiego .....	7
2.2 Montaż kół tylnich .....	7
2.3 Rozkładanie wózka inwalidzkiego .....	8
2.4 Montaż i demontaż podnóżków .....	8
2.5 Obsługa hamulców .....	8
2.6 Montaż i demontaż podłokietników .....	9
2.7 Wsiadanie i zsiadanie z wózka inwalidzkiego .....	10
2.8 Prawidłowa pozycja na wózku inwalidzkim .....	10
2.9 Jazda na wózku inwalidzkim .....	10
2.10 Poruszanie się po powierzchniach pochyłych .....	10
2.11 Pokonywanie progów lub krawężników .....	11
2.12 Składanie wózka inwalidzkiego .....	12
2.13 Zdejmowanie kół .....	12
2.14 Transport wsamochodzie .....	13
<b>3 Montaż i regulacja</b> .....	<b>13</b>
3.1 Narzędzia .....	13
3.2 Sposób dostawy .....	13
3.3 Regulacja podnóżków .....	14
3.4 Regulacja hamulców .....	14
3.5 Wymiana opon .....	15
<b>4 Konserwacja</b> .....	<b>16</b>
4.1 Regularna konserwacja .....	16
4.2 Wysyłka i przechowywanie .....	17
4.3 Pielęgnacja .....	17
4.4 Kontrola .....	18
4.5 Dezynfekcja .....	18
<b>5 Gwarancja</b> .....	<b>20</b>
<b>6 Utylizacja</b> .....	<b>20</b>
<b>7 Deklaracja zgodności</b> .....	<b>20</b>
<b>8 Plan konserwacji</b> .....	<b>21</b>
<b>9 Raport z dezynfekcji</b> .....	<b>21</b>

## Wstęp

Przede wszystkim pragniemy Państwu podziękować za zaufanie, jakim nas Państwo obdarzyli, dokonując wyboru jednego z naszych wózków inwalidzkich.

Wózki inwalidzkie Vermeiren są konstruowane na podstawie wieloletnich badań i doświadczenia. W procesie projektowania szczególną uwagę poświęcono łatwości użycia i solidności.

Na szacowaną żywotność wózka inwalidzkiego olbrzymi wpływ ma konserwacja oraz pielęgnacja wózka.

Niniejsza instrukcja pomoże Państwu zapoznać się z obsługą wózka.

Postępowanie zgodnie z instrukcją użytkownika oraz instrukcją konserwacji stanowi zasadniczy warunek gwarancji.

Niniejsza instrukcja obsługi odzwierciedla aktualny stan produktu. Firma Vermeiren zastrzega sobie jednak prawo do wprowadzenia zmian bez obowiązku dostosowania lub wymiany wcześniej dostarczonych modeli.

W razie jakichkolwiek pytań prosimy kontaktować się ze sprzedawcą.

## 1 Opis produktu

### 1.1 Przeznaczenie

Wózek inwalidzki jest przeznaczony dla osób o ograniczonej zdolności lub braku zdolności chodzenia.

Wózek inwalidzki jest zaprojektowany do transportu jednej osoby.

Wózek przeznaczony jest do użycia wewnątrz jak i na zewnątrz budynków.

Użytkownik może napędzać wózek samodzielnie lub może być popychany przez opiekuna.

Wiele rodzajów mocowań i akcesoriów, a także modułowa konstrukcja, umożliwiają pełne użytkowanie wózka przez osoby dotknięte niepełnosprawnością z powodu:

- paraliżu;
- utraty kończyn (amputacji nóg);
- uszkodzenia lub deformacji kończyn;
- sztywnych lub uszkodzonych stawów;
- niewydolności serca i słabego krążenia krwi;
- zaburzeń równowagi;
- kacheksji (ubytków masy mięśniowej);
- oraz przez osoby starsze.

W celu dostosowania produktu do indywidualnych wymagań, czynniki takie jak:

- rozmiary i masa ciała (maks. 130 kg);
- stan fizyczny i psychiczny;
- warunki mieszkaniowe;
- otoczenie;

muszą zostać wzięte pod uwagę.

Z wózka inwalidzkiego należy korzystać wyłącznie na powierzchniach, na których wszystkie cztery koła dotykają podłoża oraz kontakt jest wystarczający, aby odpowiednio napędzać koła.

Należy przeciwdziałać pokonywaniu przeszkód (np. krawężników) oraz korzystanie z wózka na nierównych powierzchniach (kostkach brukowych itp.), pochyłościach i zakrętach.

Wózka nie należy wykorzystywać w roli drabiny, nie służy on również do transportu ciężkich lub gorących przedmiotów.

Podczas użytkowania na matach, dywanach lub luźnych przykryciach podłogowych może dojść do uszkodzenia powierzchni wykładzinowej.

Należy korzystać wyłącznie z akcesoriów zatwierdzonych przez firmę Vermeiren.

Producent nie ponosi odpowiedzialności za uszkodzenia spowodowane brakiem lub nieodpowiednim serwisowaniem bądź będące skutkiem nieprzestrzegania zaleceń zawartych w niniejszej instrukcji obsługi.

Postępowanie zgodnie z instrukcją użytkownika oraz instrukcją konserwacji stanowi zasadniczy warunek gwarancji.

## 1.2 Parametry techniczne

Parametry techniczne podane poniżej opisują wózek inwalidzki w konfiguracji standardowej. Jeśli użytkownik korzysta z innych podnóżków/podłokietników lub innych akcesoriów, wartości będą się różnić.

<b>Producent</b>	Vermeiren			
<b>Adres</b>	Vermeirenplein 1/15, B-2920 Kalmthout			
<b>Typ</b>	Ręczny wózek inwalidzki			
<b>Model</b>	JazzS50			
<b>Maksymalna waga użytkownika</b>	130 kg			
	Opis	Min.	Maks.	
	Długość całkowita z podnóżkiem	1120 mm		
	Szerokość użytkowa siedziska	390 mm	440 mm	460 mm
	Szerokość całkowita (zależy od szerokości siedziska)	565 mm	615 mm	635 mm
	Długość po złożeniu	825 mm		
	Szerokość po złożeniu	290 mm		
	Wysokość po złożeniu	935 mm		
	Waga całkowita	16,60 kg		
	Waga najcięższej części	8,05 kg		
	Waga części, które mogą być demontowane lub usunięte	<b>Podnóżki: 1,80 kg; Oparcia na dłonie: 1,80 kg; Koła napędowe (tylne): 4,95 kg</b>		
	Stabilność statyczna z górki	15°		
	Stabilność statyczna pod górkę	10°		
	Stabilność statyczna w poprzek	15°		
	Zdolność do wspięcia na przeszkodę	60 mm		
	Luka siedziska	30 mm		
	Głębokość użytkowa siedziska	450 mm		
	Wysokość przedniej krawędzi siedziska	500 mm		
	Pochylenie siedziska	5°		
	Wysokość oparcia	420 mm		
	Kąt nachylenia oparcia	0°		
	Odległość siedziska od podnóżka	370 mm	440 mm	
	Kąt pomiędzy siedziskiem a podnóżkiem	7°		
	Odległość siedziska od podłokietnika	220 mm		
	Przednia pozycja podłokietnika	310 mm		
	Średnica obręczy	535 mm		
	Pozycja osi w poziomie (odchył)	10 mm		
	Minimalny promień skrętu	1820 mm		
	Średnica kół tylnych	24"		
	Ciśnienie w oponach, koła tylne (napędowe)	Maksymalnie 3,5 bara		
	Średnica kół skrętnych	200 mm		
	Ciśnienie w oponach, koła skrętne	Maksymalnie 2,5 bara		
	Temperatura przechowywania i użytkowania	+ 5 °C	+ 41 °C	
	Wilgotność powietrza do przechowywania i użytkowania	30%	70%	
Producent zastrzega sobie prawo do wprowadzania zmian parametrów technicznych. Tolerancja pomiarów ± 15 mm / 1,5 kg / °				

Tabela 1: Parametry techniczne JazzS50

Wózek inwalidzki spełnia wymogi następujących norm:

ISO 7176-8: Wymogi i metody testowania sił działających w bezruchu, przy uderzeniu oraz zmęczenia materiału.

ISO 7176-16: Odporność części pokrytych tapicerką na zapłon.

### 1.3 Elementy składowe

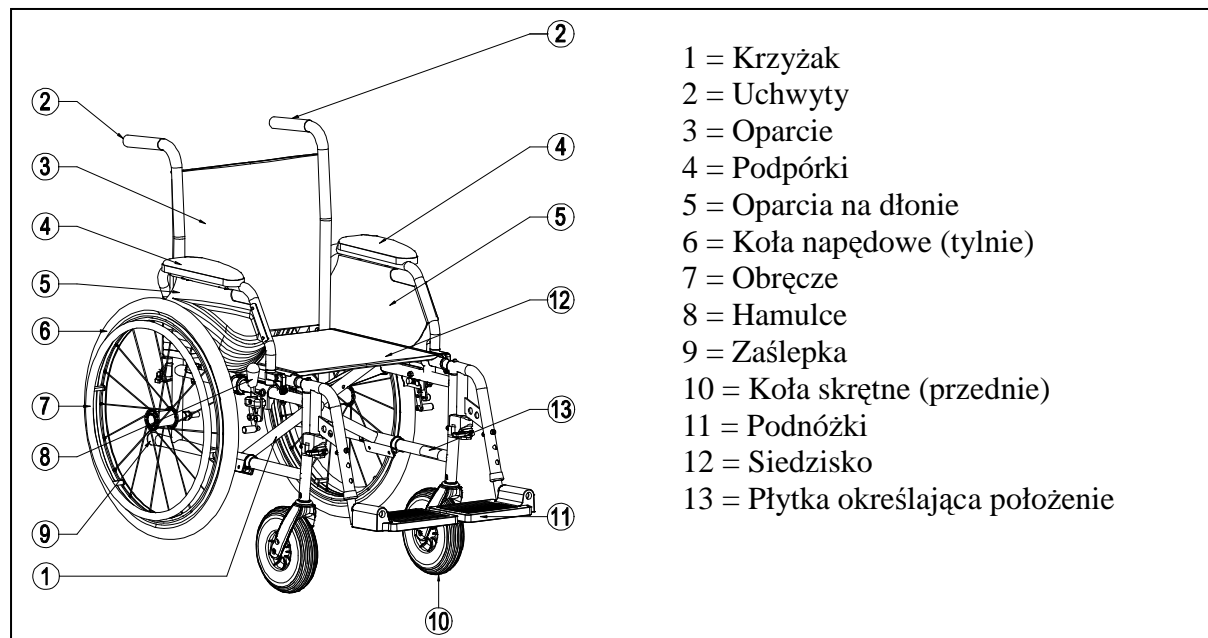

### 1.4 Objaśnienia symboli



Waga maksymalna



Do używania na zewnątrz i wewnątrz



Nachylenie w dół



Nachylenie w górę



CE deklaracja



Bez Crash testu

### 1.5 Dla własnego bezpieczeństwa

- ⚠ By zapobiec urazom i/lub uszkodzeniom wózka należy upewnić się, że żadne przedmioty i/lub części ciała nie utknęły w szprychach kół jezdnych.
- ⚠ Hamulce postojowe powinny być zaciągnięte przed wsiadaniem i zsiadaniem z wózka.
- ⚠ W czasie wsiadania i zsiadania z wózka nie wolno stawać na płytach pod stopy. Wcześniej należy je złożyć lub całkowicie odsunąć na bok podnóżki.
- ⚠ Należy sprawdzić, jakie skutki będzie miało przesunięcie środka ciężkości na zachowanie wózka np. na przechylenie w dół lub w górę, na pochyłość boczną lub w czasie pokonywania przeszkód. Prosimy o uzyskanie pomocy od waszego dealera.
- ⚠ Przy chęci podniesienia przedmiotu (leżącego przed wózkiem, z boku lub z tyłu wózka), nie powinno przechylać się zbyt daleko by uniknąć przewrócenia na skutek przesunięcia środka ciężkości.
- ⚠ Przejeżdżając przez drzwi, łuki itd. należy upewnić się czy mamy po obu stronach wystarczającą ilość miejsca, dzięki czemu unikniemy przytrzaśnięcia dłoni lub rąk jak również uszkodzenia wózka.

- ⚠ Unikać niekontrolowanego najeżdżania na przeszkody (stopnie, krawężniki, progi drzwi, itd.) lub zeskakiwania w dół ze stopni. Producent nie odpowiada za uszkodzenia spowodowane przez przeciążenie, zderzanie lub inne niewłaściwe sposoby użycia.
- ⚠ Korzystanie ze schodów może być dopuszczone pod warunkiem, że odbywa się przy asyście osoby towarzyszącej. Jeżeli takie wyposażenie jak podjazdy lub windy są dostępne należy ich używać.
- ⚠ Poruszając się po drogach publicznych podlegamy zasadom kodeksu drogowego.
- ⚠ Poruszając się na wózku inwalidzkim nie można być pod wpływem alkoholu lub środków medycznych tak samo jak prowadząc inne pojazdy. To również odnosi się do poruszania się w pomieszczeniach.
- ⚠ Poruszając się wózkiem na zewnątrz należy uzależnić to od warunków pogodowych i ruchu drogowego.
- ⚠ Transportując wózek nigdy nie należy go chwycić za ruchome części (podłokietniki, podpory pod nogi, itd.), ale wyłącznie części stałe obramowania.
- ⚠ Żeby być lepiej widocznym podróżując po zmroku należy ubrać możliwie najbardziej jaskrawe ubrania lub ubrania z odblaskami. Trzeba się również upewnić, że odblaski po bokach i z tyłu wózka są dobrze widoczne.
- ⚠ Należy uważać na wszelkie źródła zaproszenia ognia (papierosy, pochodnie, zapalniczki itd.) które mogą zapalić siedzisko i oparcie.
- ⚠ Nigdy nie należy przekraczać limitu maksymalnej ładowności (max. 130kg).

## 2 Sposób użycia

W niniejszym rozdziale opisano codzienne użytkowanie wózka. **Instrukcje te są przeznaczone dla użytkownika oraz wyspecjalizowanego sprzedawcy.**

Wózek inwalidzki jest dostarczany klientowi po złożeniu przez wyspecjalizowanego sprzedawcę. Instrukcje montażu wózka przeznaczone dla wyspecjalizowanego sprzedawcy zawiera § 3.

### 2.1 Przenoszenie wózka inwalidzkiego

Najlepszym sposobem przenoszenia wózka inwalidzkiego jest prowadzenie go z wykorzystaniem jego kół.

Jeśli nie jest to możliwe (np. w przypadku demontażu tylnych kół w celach transportu wózka w samochodzie), należy mocno chwycić wózek za ramę z przodu oraz za uchwyty. Nie należy podnosić wózka, chwytając za podnózek, oparcia boczne lub koła.

### 2.2 Montaż kół tylnich

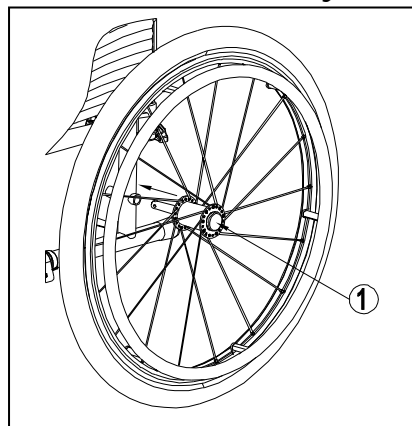

1. Chwyc tylnie koło i naciśnij przycisk ①.
2. Przytrzymując wciśnięty przycisk, nałóż oś tylnego koła aż do zablokowania.
3. Zwolnij przycisk.
4. Sprawdź, czy koło jest bezpiecznie zamocowane.

## 2.3 Rozkładanie wózka inwalidzkiego

**⚠ OSTRZEŻENIE:** Ryzyko przytrzaśnięcia – trzymaj palce w bezpiecznej odległości od ruchomych części wózka inwalidzkiego.

1. Stań za wózkiem inwalidzkim.
2. Trzymając za uchwyty, maksymalnie rozłóż wózek.
3. Stań przed wózkiem inwalidzkim.
4. Dociśnij obie rurki siedziska w dół, aż zostaną zablokowane na pozycjach.

## 2.4 Montaż i demontaż podnóżków

**⚠ OSTRZEŻENIE:** Ryzyko zranienia- przed użyciem sprawdź prawidłowe zapięcie podnóżków.

**⚠ OSTRZEŻENIE:** Ryzyko przytrzaśnięcia-trzymaj wszelkie przedmioty w bezpiecznej odległości od osi obrotu podnóżków podczas zapinania i odpinania.

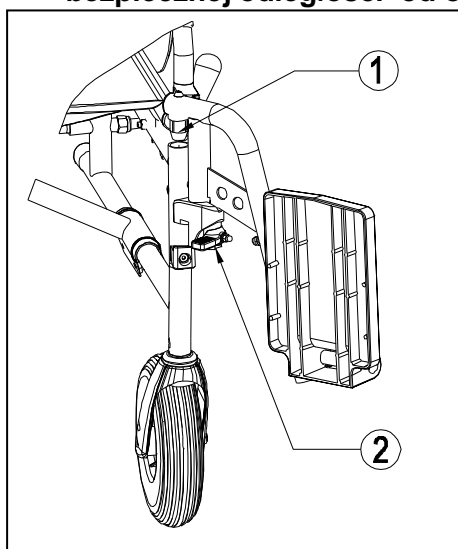

Aby zamontować podnóżki:

1. Przytrzymaj podnóżek w poprzek po zewnętrznej stronie ramy wózka inwalidzkiego i zamontuj rurkę ① w ramie.
2. Obróć podnóżek do wewnątrz, aż wskoczy na miejsce.
3. Obróć płytę podnóżka w dół.

Aby zdemontować podnóżki:

1. Pociągnij za uchwyt ②.
2. Obróć podnóżek na zewnątrz wózka inwalidzkiego, aż do jego zwolnienia z szyny.
3. Wyciągnij rurkę podnóżka z ramy ①.

## 2.5 Obsługa hamulców

**⚠ OSTRZEŻENIE:** Hamulce nie służą do spowalniania wózka inwalidzkiego w trakcie ruchu – należy ich używać wyłącznie, aby nie dopuścić do niepożądanych ruchów wózka.

**⚠ OSTRZEŻENIE:** Na prawidłową pracę hamulców wpływ ma zużycie oraz zanieczyszczenie ogumienia (woda, olej, błoto, ...) – należy sprawdzać stan ogumienia przed każdym użyciem.

**⚠ OSTRZEŻENIE:** Hamulce są regulowane i mogą ulec zużyciu – należy sprawdzać stan hamulców przed każdym użyciem.

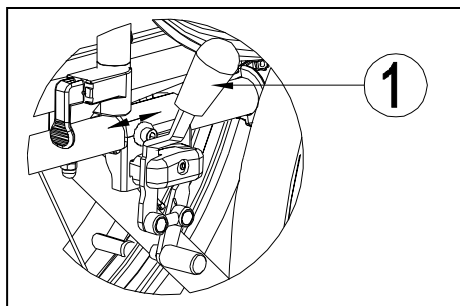

Aby zaciągnąć hamulec:

1. Popchnij dźwignie hamulców w przód, aż da się słyszeć wyraźne kliknięcie.
- ⚠ OSTRZEŻENIE:** Ryzyko niezamierzonego ruchu – przed zwolnieniem hamulców upewnij się, że wózek inwalidzki znajduje się na płaskiej, poziomej powierzchni. Nigdy nie zwalniasz obu hamulców jednocześnie.

Aby zwolnić hamulce:

1. Zwolnij jeden hamulec, pociągając dźwignię w tył.
2. Przytrzymaj dłonią obręcz zwolnionego koła.
3. Zwolnij drugi hamulec, pociągając dźwignię w tył.

## 2.6 Montaż i demontaż podłokietników

- ⚠ **OSTRZEŻENIE:** Ryzyko zranienia- Przed użyciem wózka upewnij się, że podłokietniki są prawidłowo zamocowane.
- ⚠ **OSTRZEŻENIE:** Ryzyko przytrzaśnięcia – trzymaj palce i odzież z dala od dolnej części podłokietnika.

Podłokietniki należy montować wg. instrukcji.

1. Zamontuj tylną rurkę podłokietnika w ramie ①. (rys. A)
2. Upewnij się, że podłokietnik jest prawidłowo zamocowany.
3. Pochyl podłokietnik w przód.
4. Wyciągnij dźwignię ② z ramy ③ do góry (rys. B).
5. Zamocuj przednią rurkę podłokietnika ④ w ramie ③. (rys. B)

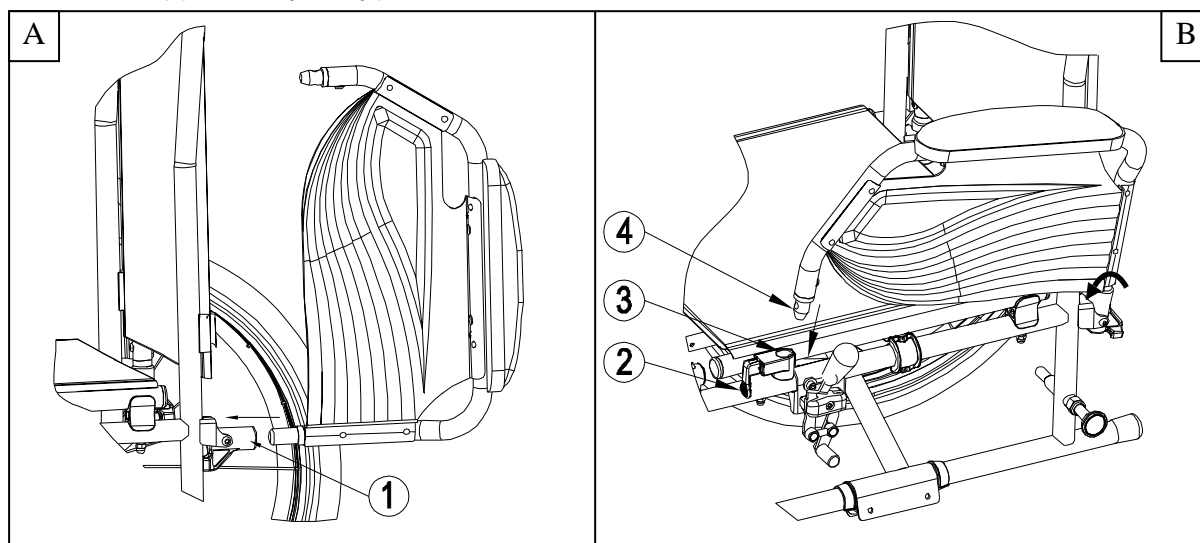

Aby rozłożyć i zdemontować podłokietnik:

1. Naciśnij dźwignię ② i pociągnij przód podłokietnika ① w górę. (rys. C)
2. Odchyl podłokietnik w tył.
3. Aby wymontować podłokietnik, wyciągnij tylną część podłokietnika z ramy ③ (rys. D).

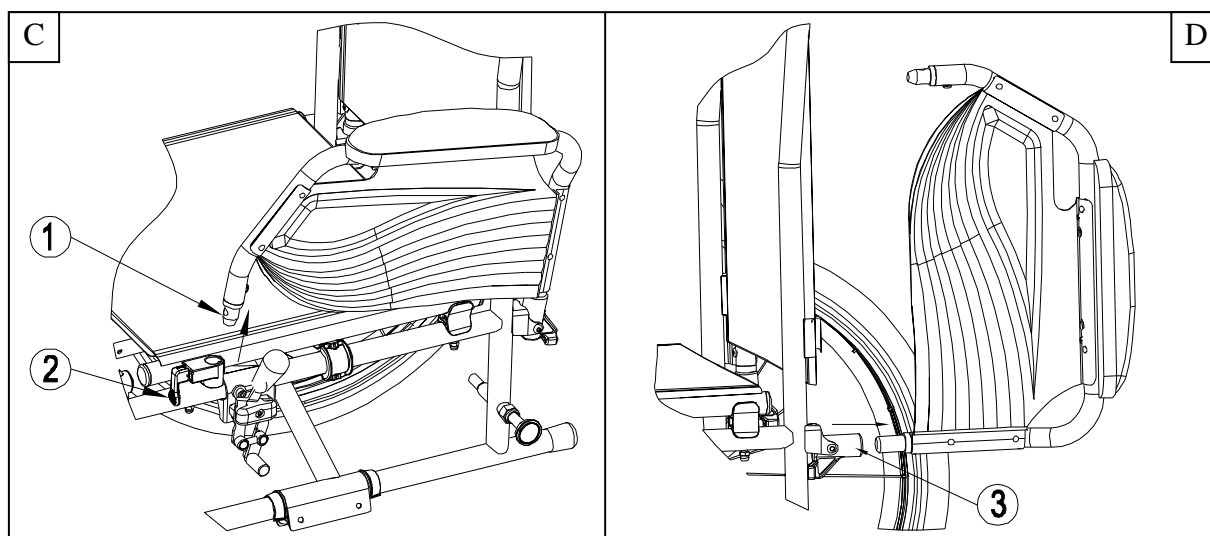

## 2.7 Wsiadanie i zsiadanie z wózka inwalidzkiego

- ⚠ **OSTRZEŻENIE:** Jeśli nie można samemu bezpiecznie wsiąść lub zsiąść z wózka inwalidzkiego, należy poprosić kogoś o pomoc.
- ⚠ **OSTRZEŻENIE:** Ryzyko przewrócenia wózka – nie wolno stawać na płytach podnóżka.

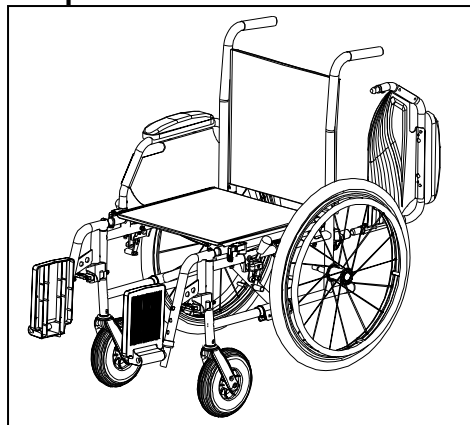

1. Ustaw wózek jak najbliżej krzesła, kanapy lub łóżka na/z którego przenosi się użytkownik.
2. Upewnij się, że oba hamulce wózka inwalidzkiego są zaciągnięte.
3. Odchyl płyty podnóżka w górę, uniemożliwiając stanięcie na nich.
4. Jeśli przemieszczanie zachodzi w poprzek wózka, odchyl podłokietnik po tej stronie wózka w górę (patrz § 2.6).
5. Wsiądź na/zsiądź z wózka inwalidzkiego.

## 2.8 Prawidłowa pozycja na wózku inwalidzkim

Zalecenia dotyczące wygodnego korzystania z wózka inwalidzkiego:

- Ułóż plecy tak blisko oparcia, jak to możliwe.
- Upewnij się, że uda ułożone są w poziomie – w razie potrzeby dostosuj długość podnóżków (patrz § 3.3).

## 2.9 Jazda na wózku inwalidzkim

- ⚠ **OSTRZEŻENIE:** Ryzyko przytrzaśnięcia – uważaj, aby palce nie uwięzły pomiędzy szprychami kół.
  - ⚠ **OSTRZEŻENIE:** Ryzyko przytrzaśnięcia – zachowaj ostrożność podczas przejazdu przez ograniczone przestrzenie (np. drzwi).
  - ⚠ **OSTRZEŻENIE:** Istnieje ryzyko poparzenia - Należy zachować ostrożność podczas przewożenia przy bardzo wysokich i niskich temperaturach (na ostrym słońcu, mrozie, w saunie itp.) przez dłuższy czas i przy kontakcie ze skórą.  
- Powierzchnie mogą nagrzewać się do temperatury otoczenia.
1. Zwolnij hamulce.
  2. Uchwycić obie obręcze w najwyższych punktach.
  3. Pochyl się w przód i popchnij obręcz do przodu aż do wyprostowania rąk.
  4. Luźno odchyl ręce do tyłu aż do górnych krawędzi obręczy i powtórz ruch.

## 2.10 Poruszanie się po powierzchniach pochyłych

- ⚠ **OSTRZEŻENIE:** Ogranicz prędkość – na powierzchniach pochyłych poruszaj się jak najwolniej.
- ⚠ **OSTRZEŻENIE:** Weź pod uwagę możliwości opiekuna – jeśli nie dysponuje siłą pozwalającą kontrolować wózek inwalidzki, zaciągnij hamulce.
- ⚠ **OSTRZEŻENIE:** Ryzyko wywrócenia – pochyl się w przód, aby przesunąć środek ciężkości do przodu. Pozwoli to ustabilizować wózek inwalidzki.

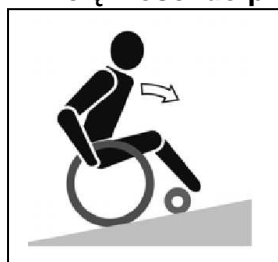

1. Zapnij pasy bezpieczeństwa, jeśli wózek jest w nie wyposażony.
2. Nie próbuj poruszać się po zbyt dużych pochyłościach. Maksymalne dopuszczalne kąty nachylenia podłoża (w górę i w dół) zawiera Tabela 1.
3. Poproś opiekuna o pomoc podczas ruchu na pochyłym podłożu.

4. Pochyl się w przód, aby przesunąć środek ciężkości do przodu.

## 2.11 Pokonywanie progów lub krawężników

### 2.11.1 Zjazd z progów lub krawężników

Z niskiego krawężnika można zjechać, poruszając się w przód. Upewnij się, że podnóżki nie dotykają ziemi.



Doświadczony użytkownik może samodzielnie pokonać niewielkie progi lub krawężniki.

**⚠ OSTRZEŻENIE: Ryzyko wywrócenia – jeśli nie posiadasz wystarczającego doświadczenia w korzystaniu z wózka inwalidzkiego, poproś o pomoc opiekuna.**

1. Utrzymaj równowagę na kołach tylnych, aby zmniejszyć nacisk na koła przednie.
2. Pokonaj krawężnik.

Wyższe krawężniki można pokonać, poruszając się w przód z pomocą opiekuna.

1. Poproś opiekuna, aby nieznacznie odchylił wózek inwalidzki do tyłu.
2. Pokonuj krawężniki, poruszając się na tylnych kołach.
3. Ponownie oprzyj wózek na wszystkich czterech kołach.



Doświadczony użytkownik może samodzielnie pokonywać wyższe krawężniki. Najłatwiej tego dokonać, poruszając się do tyłu.

1. Obróć wózek inwalidzki, zwracając go tylnymi kołami w stronę krawężnika.
2. Pochyl się w przód, aby przesunąć środek ciężkości do przodu.
3. Zbliź wózek do krawędzi krawężnika.
4. Przy użyciu obręczy w kontrolowany sposób zsuń wózek z krawężnika.

### 2.11.2 Wjazd na progi lub krawężniki

Aby wjechać na próg lub krawężnik z pomocą opiekuna:

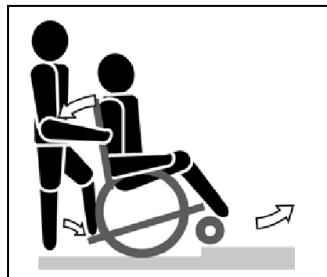

1. Nie dopuść, aby podnóżki dotknęły krawężnika.
2. Poproś opiekuna o odchylenie wózka do tyłu na tyle, aby unieść przednie koła nad krawężnik.
3. Odchyl się do tyłu, przenosząc środek ciężkości nad tylne koła.
4. Wjedź przednimi kołami na krawężnik.
5. Przejeźdź tylnymi kołami przez krawężnik.

Wyższe krawężniki można pokonać, jadąc do tyłu:

1. Obróć wózek inwalidzki, zwracając go tylnymi kołami w stronę krawężnika.
2. Odchyl się w tył, przenosząc środek ciężkości nad tylne koła.
3. Poproś opiekuna o wciągnięcie wózka na krawężnik.
4. Powróć do normalnej pozycji w wózku inwalidzkim.

Doświadczony użytkownik może samodzielnie pokonywać krawężniki.

**⚠ OSTRZEŻENIE: Ryzyko wywrócenia – jeśli nie posiadasz wystarczającego doświadczenia w korzystaniu z wózka inwalidzkiego, poproś o pomoc opiekuna.**

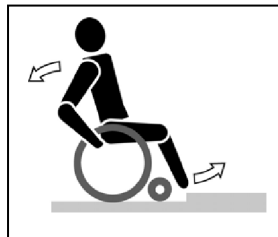

1. Podjedź do krawężnika.
2. Upewnij się, że podnóżki nie dotykają krawężnika.
3. Odchyl się w tył, utrzymując równowagę na tylnych kołach.
4. Wjedź przednimi kołami na krawężnik.
5. Pochyl się do przodu, aby ustabilizować wózek.
6. Wjedź tylnymi kołami na krawężnik.

### 2.11.3 Pokonywanie schodów

Schody można pokonywać na wózku inwalidzkim, przestrzegając następujących zasad:

**⚠ OSTRZEŻENIE: Ryzyko wywrócenia – zawsze pokonuj schody z pomocą 2 opiekunów.**

1. Wymontuj podnóżki.
2. Jeden z opiekunów musi nieznacznie odchylić wózek w tył.
3. Drugi opiekun łapie za przód ramy wózka.
4. Zachowaj spokój, unikaj nagłych ruchów i trzymaj ręce wewnątrz wózka inwalidzkiego.
5. Pokonuj schody na tylnych kołach wózka.
6. Po pokonaniu schodów ponownie zamontuj podnóżki.

### 2.12 Składanie wózka inwalidzkiego

**⚠ OSTRZEŻENIE: Możliwość przytrzaśnięcia – nie wkładaj palców pomiędzy elementy wózka.**

1. Złóż lub wymontuj płyty podnóżków (patrz § 2.4).
2. Chwyć siedzenie za przód i oparcie, a następnie pociągnij w górę.
3. Naciśnij uchwyty, aby kontynuować składanie.

### 2.13 Zdejmowanie kół

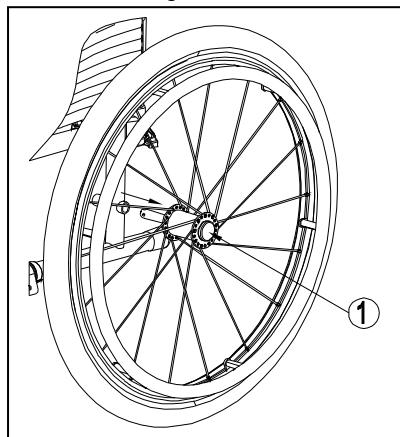

Aby ułatwić transport wózka inwalidzkiego, można zdjąć tylne koło.

1. Upewnij się, że hamulce są zwolnione.
2. Przejdź na stronę wózka, z której chcesz zdjąć koło.
3. Naciśnij przycisk ① pośrodku osi koła.
4. Zdejmij koło z ramy.

## 2.14 Transport wsamochodzie

- ⚠ **NIEBEZPIECZEŃSTWO:** Ryzyko zranienia- Nie należy przewozić osób siedzących w wózku podczas jazdy samochodem.
- ⚠ **OSTRZEŻENIE:** Ryzyko urazu – upewnij się, że wózek inwalidzki jest prawidłowo umocowany. Pozwoli to zapobiec urazom pasażerów podczas kolizji lub gwałtownego hamowania.
- ⚠ **OSTRZEŻENIE:** Ryzyko urazu – **NIGDY** nie używaj jednego pasa bezpieczeństwa do zabezpieczenia pasażera i wózka inwalidzkiego.

Nigdy nie należy używać wózka jako fotela w samochodach i innych pojazdach zmechanizowanych.



Aby przewozić wózek w samochodzie należy postępować zgodnie z poniższą instrukcją:

1. Wymontuj podnóżki i akcesoria.
2. Umieść podnóżki i akcesoria w bezpiecznym miejscu.
3. Jeśli to możliwe, złóż wózek inwalidzki i zdejmij koła.
4. Umieść wózek inwalidzki w bagażniku.
5. Jeśli wózek NIE znajduje się w przedziale bagażowym oddzielonym od kabiny pasażerów, dokładnie umocuj ramę wózka inwalidzkiego do pojazdu. Możesz skorzystać z nieużywanych pasów bezpieczeństwa.

## 3 Montaż i regulacja

Instrukcje zawarte w niniejszym rozdziale są przeznaczone dla wyspecjalizowanego sprzedawcy.

Model Vermeiren JazzS50 został zaprojektowany jako wózek inwalidzki z minimalną liczbą regulacji. Nie jest wymagany zapas dodatkowych części zamiennych.

Informacje na temat najbliższych punktów usługowych lub przedstawicieli otrzymać można w najbliższym biurze Vermeiren. Wykaz biur Vermeiren podano na ostatniej stronie.

- ⚠ **OSTRZEŻENIE:** Istnieje ryzyko stosowania groźnych dla bezpieczeństwa zakresów - Należy używać wyłącznie zakresów opisanych w niniejszej instrukcji.
- ⚠ **OSTRZEŻENIE:** Modyfikacja w ramach dopuszczalnego stopnia regulacji może prowadzić do zmiany stabilności wózka inwalidzkiego (może powodować przechylenie w tył lub na bok)

### 3.1 Narzędzia

Do regulacji ustawień wózka inwalidzkiego wymagane są następujące narzędzia.

- Zestaw kluczy nr 7 - 22
- Zestaw kluczy imbusowych nr 3 - 8
- Wkrętak krzyżakowy

### 3.2 Sposób dostawy

Dostarczany wózek Vermeiren JazzS50 będzie zawierał:

- 1 ramę z podłokietnikami, tylnymi i przednimi kołami (wysokość siedzenia 500 mm);
- 1 parę podnóżków;
- klucz imbusowy;
- instrukcję obsługi;
- akcesoria. (opcjonalne)
- pompkę

### 3.3 Regulacja podnóżków

#### 3.3.1 Długość podnóżków

**⚠ OSTRZEŻENIE:** Ryzyko uszkodzenia – należy unikać kontaktu podnóżków z podłożem. Zachowaj minimalny odstęp 60 mm od podłoża.

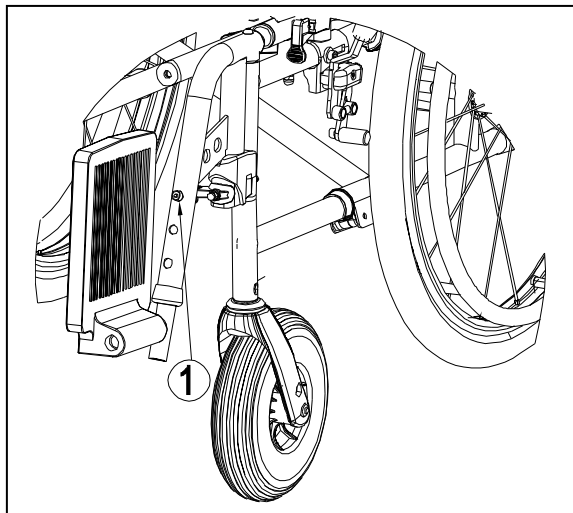

Ustaw długość podnóżków zgodnie z poniższą instrukcją (siedem położenia):

1. Odkręć nakrętkę ①.
2. Ustaw podnóżki na wygodną długość.
3. Odpowiednio dokręć śrubę ①.

### 3.4 Regulacja hamulców

**⚠ OSTRZEŻENIE:** Ryzyko urazu – regulacji hamulców może dokonywać wyłącznie wyspecjalizowany sprzedawca.

Aby wyregulować hamulce:

1. Zamontuj koła zgodnie z § 2.2.
2. Odłącz hamulce, pociągając dźwignię ① w tył. (rys. A)
3. Poluzuj śruby ②, aby umożliwić ruch mechanizmu hamulcowego po szynie ③. (rys. B)
4. Przesuń mechanizm hamulcowy na szynie ③ do żądanej pozycji. (rys. B)  
Regulacja hamulca powinna odbywać się w zakresie znacznika ④ umieszczonego na mechanizmie hamulca.
5. Dokręć śruby ②. (rys. B)
6. Sprawdź pracę hamulców.
7. W razie potrzeby powtórz powyższe czynności aż do poprawnego wyregulowania hamulców.

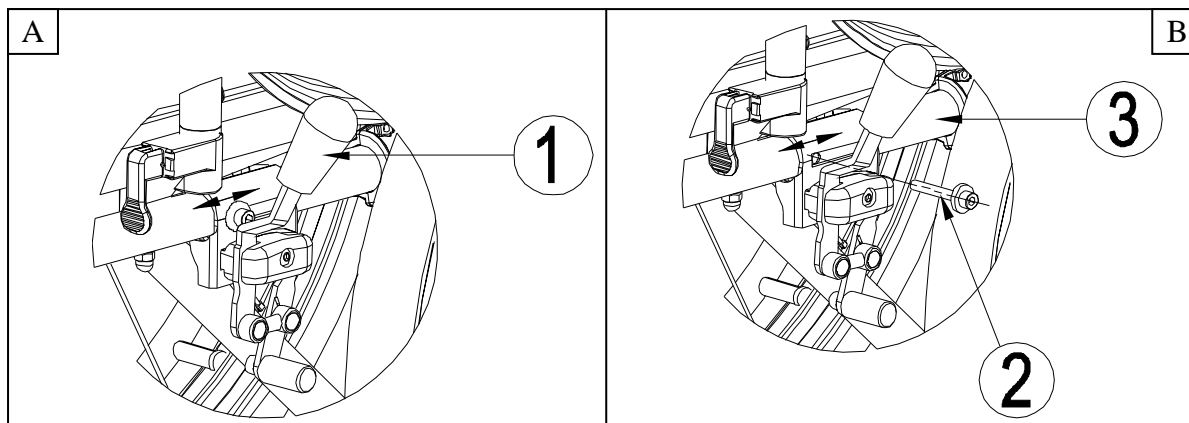

### 3.5 Wymiana opon

**⚠ OSTRZEŻENIE:** Prawdopodobieństwo uszkodzenia - W przypadku niewłaściwej obsługi można uszkodzić obręcz. Lepiej będzie powierzyć tę czynność ekspertowi.

**UWAGA:** Zawsze upewnij się, że koła są wystarczająco napompowane, gdyż ma to bezpośredni wpływ na prowadzenie wózka.

**UWAGA:** Nie ponosimy żadnej odpowiedzialności za koła nie dostarczone przez producenta.

**UWAGA:** W dętce nie może znajdować się powietrze przed jej zdjęciem.

Jeśli chcecie wymienić opony lub dętki zwróćcie uwagę na następujące czynności:

1. Spuść całkowicie powietrze z dętki.
2. Włóż płaski klucz pomiędzy oponę a obręcz koła.
3. Powoli i delikatnie przechyl klucz do dołu, pozwoli to ściągnąć brzeg opony poza krawędź obręczy.
4. Następnie przesunij klucz po obwodzie obręczy, aż cały brzeg opony zeskończy z obręczy.
5. Teraz ostrożnie ściągnij oponę z obręczy koła i wyciągnij dętkę.

**⚠ OSTRZEŻENIE:** Prawdopodobieństwo uszkodzenia i zranienia - W czasie montażu opony należy upewnić się, że żadne przedmioty lub części ciała nie są wciśnięte pomiędzy oponę a poręcz,

**⚠ OSTRZEŻENIE:** Prawdopodobieństwo uszkodzenia - W czasie pompowania opon należy zawsze sprawdzać czy poziom ciśnienia jest prawidłowy. Właściwe ciśnienie jest podane na ściankach opony.

**⚠ OSTRZEŻENIE:** Prawdopodobieństwo uszkodzenia - Należy korzystać jedynie ze sprzętu, który odpowiada przepisom i pokazuje ciśnienie w jednostkach bar, bądź użyć dołączonej pompki do pompowania. Nie przyjmujemy żadnych roszczeń w stosunku do uszkodzeń spowodowanych użyciem sprzętu do pompowania nie pochodzącego od producenta.

**UWAGA:** Jedynie ekspert może zagwarantować właściwy montaż. Praca wykonana przez osoby trzecie będzie podstawą do nieuznawania roszczeń gwarancyjnych.

Należy zwrócić uwagę na następujące czynności przed wymianą nowej dętki:

Sprawdzić podłoże obręczy oraz stronę wewnętrzną opony czy nie znajdują się tam jakieś ciała obce a następnie je usunąć. Sprawdzić stan podłoża obręczy, szczególnie w okolicy zaworu powietrza.

Należy używać wyłącznie oryginalnych części zamiennych. Nie przyjmujemy żadnych roszczeń dotyczących uszkodzeń części nieoryginalnych. Prosimy o skontaktowanie się z waszym specjalistycznym dealerem.



Należy umieścić taśmę poręczy w pozycji nad zaworem powietrza przed wprowadzeniem go w obręcz. Wówczas taśma będzie się łatwo naciągać. Upewnij się, że główki szprych są zakryte (taśma poręczy nie jest niezbędna przy plastikowych obręczach).



Należy wepchnąć oponę na krawędź obręczy, zaczynając poza zaworem powietrza. Nieznacznie napełnić dętkę powietrzem do uzyskania okrągłego kształtu a następnie umieścić ją wewnątrz opony.

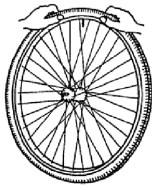

Jeśli dętka jest dobrze dopasowana do opony bez zagięć (w przypadku zagięć: wypuścić trochę powietrza) górna strona opony może być delikatnie naciągnięta obiema rękami na krawędź obręczy poczynając od zaworu powietrza.

Należy sprawdzić z obu stron czy dętka nie jest wciśnięta pomiędzy poręczą a brzegiem opony.

Nieznacznie wcisnąć zawór powietrza, następnie ponownie wyciągnąć by upewnić się, że opona jest właściwie usytuowana w miejscu zaworu powietrza.

Dla upewnienia się czy koło jest właściwie napompowane należy wprowadzić jedynie tyle powietrza by można było z łatwością wpychać oponę do środka używając kciuków. Jeśli linie kontrolne są jednakowo odległe od krawędzi poręczy po obu stronach opony wówczas jest ona usytuowana właściwie. Jeśli nie – należy wypuścić powietrze i usytuować oponę jeszcze raz.

Teraz opona może być napompowana do poziomu jej ciśnienia eksploatacyjnego (należy zwrócić uwagę na poziom maksymalny) a kapturek zaworu włożyć na swoje miejsce.

## 4 Konserwacja

Trwałość wózka inwalidzkiego zależy od sposobu jego użytkowania, przechowywania, regularnej konserwacji, serwisowania i czyszczenia.

### 4.1 Regularna konserwacja

Poniżej opisano czynności konserwacyjne pozwalające dbać o dobry stan wózka inwalidzkiego Vermeiren:

- Przed każdym użyciem:
  - sprawdź i oczyść opony. W razie potrzeby wymień oponę;
  - sprawdź śruby zabezpieczające są dokręcone.
  - sprawdź hamulce i w razie potrzeby wyreguluj;
  - sprawdź stan wózka (czystość, pęknięcia, uszkodzenia części strukturalnych ... ) i oczyść go. W razie potrzeby odnow powłokę ochronną;
- Co 8 tygodni: kontrola i smarowanie lub regulacja
  - podłokietników;
  - podnóżków;
  - dźwigni hamulca;
  - osi kół.
- Co 6 miesięcy lub dla każdego nowego użytkownika:
  - przegląd generalny;
  - dezynfekcja;
  - przednie koła – możliwa konieczność wyczyszczenia łożysk.

Dla wygody z tyłu niniejszej instrukcji obsługi zamieszczono plan konserwacji.

Naprawa i montaż części zapasowych w wózku inwalidzkim mogą być przeprowadzane wyłącznie przez wyspecjalizowanego sprzedawcę.

Montowane mogą być wyłącznie autoryzowane części zapasowe firmy Vermeiren.

## 4.2 Wysyłka i przechowywanie

Podczas wysyłki i przechowywania wózka inwalidzkiego należy się stosować do poniższych instrukcji:

- Wózek inwalidzki powinien być przechowywany wyłącznie w suchych pomieszczeniach (od + 5°C do + 41°C).
- Względna wilgotność powietrza: 30–70%.
- Zapewnić odpowiednie przykrycie lub opakowanie chroniące wózek inwalidzki przed rdzą i ciałami obcymi (np. słoną wodą, morskim powietrzem, piaskiem, pyłem).
- Przechowywać wszystkie wymontowane części razem w jednym miejscu (lub w razie potrzeby oznaczyć je), aby uniknąć pomieszania z częściami innych produktów podczas ponownego montażu.
- Przechowywane elementy muszą być wolne od nacisku (nie umieszczać ciężkich części na wózku, nie wciskać pomiędzy inne obiekty ...).

## 4.3 Pielęgnacja

### 4.3.1 Obicia

Podczas czyszczenia obić należy się stosować do poniższych instrukcji:

- Obicia czyścić szmatką zwilżoną gorącą wodą. Uważać, aby nie namoczyć obicia.
- Do usuwania opornych zabrudzeń używać delikatnych, dostępnych w sprzedaży detergentów.
- Plamy można usunąć gąbką lub delikatną szczotką.
- Nie wolno używać silnych płynów czyszczących, takich jak rozpuszczalniki, ani twardych szczotek.
- Nie wolno nigdy czyścić urządzeniami parowymi i/lub ciśnieniowymi.

### 4.3.2 Części z tworzyw sztucznych

Części z tworzyw sztucznych wózka inwalidzkiego należy czyścić dostępnymi w sprzedaży środkami czyszczącymi do tworzyw sztucznych. Używać wyłącznie miękkich szczotek lub gąbek.

Przykładem części z tworzyw sztucznych są płyty podłokietnika i płyty podnóżka.

### 4.3.3 Powłoka ochronna

Wysoka jakość warstwy wierzchniej zapewnia optymalną ochronę przed korozją. W przypadku uszkodzenia warstwy wierzchniej poprzez zadrapanie lub w inny sposób należy zlecić wyspecjalizowanemu sprzedawcy naprawę powierzchni.

Podczas czyszczenia używać wyłącznie ciepłej wody i zwykłych detergentów domowych oraz miękkich szczotek i szmatek. Upewnić się, że wilgoć nie przedostaje się do wnętrza rurek.

Początkowo części cynkowane wymagają wyłącznie przetrarcia suchą szmatką. Oporne zabrudzenia najlepiej usuwać odpowiednim dostępnym w sprzedaży środkiem do czyszczenia części cynkowanych.

## 4.4 Kontrola

Zwykle zalecane jest dokonanie jednego przeglądu rocznie i co najmniej jednego przed wznowieniem użytkowania. Wszystkie poniższe kontrole muszą zostać przeprowadzone i udokumentowane przez upoważnioną do tego osobę:

- kontrola elementów ramy i rurek na zawiasach pod kątem deformacji tworzywa, pęknięć i ograniczonej funkcjonalności;
- wzrokowa kontrola uszkodzeń powierzchni malowanej (zagrożenie korozją);
- kontrola pracy kół (swobodny obrót, wypoziomowanie, praca osi, opony, profil, stan obręczy, ciśnienie w przypadku ogumienia pompowanego, luzy na osiach itp.);
- kontrola solidności i dokręcenia wszystkich śrub;
- kontrola nasmarowania łączy metalowych w częściach ruchomych;
- stan i bezpieczeństwo osi kół skrętnych;
- wzrokowa kontrola części z tworzywa sztucznego pod kątem pęknięć i kruchości;
- kontrola działania podłokietników i podnóżków (blokowanie, obciążenie, odkształcenie, zużycie spowodowane obciążeniem);
- kontrola działania innych części montowanych (np. blokad przeciw wywróceniom, pasa bezpieczeństwa, mocowanych oparć itp.);
- kompletność na potrzeby dostawy, dostępność instrukcji obsługi.

Serwisowanie wolno zatwierdzić w planie konserwacji wyłącznie, jeśli kontrola objęła co najmniej wszystkie z powyższych czynności.

## 4.5 Dezynfekcja

- ⚠ **OSTRZEŻENIE: Produkty niebezpieczne – środki dezynfekujące może stosować wyłącznie upoważniony do tego personel.**
- ⚠ **OSTRZEŻENIE: Produkty niebezpieczne, zmiany lub podrażnienia skórne – środki dezynfekujące mogą podrażnić skórę, należy więc nosić odpowiednią odzież ochronną. W tym celu należy także zapoznać się z informacjami na temat stosowanych roztworów.**

Wszystkie elementy wózka inwalidzkiego można wyczyścić środkiem dezynfekującym.

Wszystkie czynności dezynfekcji urządzeń rehabilitacyjnych i ich części lub innych części akcesoriów muszą zostać udokumentowane w raporcie z dezynfekcji, który poza dołączoną dokumentacją produktu powinien zawierać co najmniej następujące informacje:

Data przeprowadzenia dezynfekcji	Powód	Specyfikacja	Substancja i stężenie	Podpis
----------------------------------	-------	--------------	-----------------------	--------

Tabela 2: Przykładowy raport z dezynfekcji

Skróty stosowane w kolumnie 2 (powód):

V = Podejrzewanie zakażenia

IF = Przypadek zakażenia W = Powtórzenie I = Kontrola

Czysty arkusz raportu z dezynfekcji można znaleźć w § 9.

Zalecamy środki dezynfekujące do szorowania (na podstawie listy Instytutu Roberta Kocha – RKI) wymienione w tabeli poniżej. Obecny stan środków dezynfekujących przedstawionych na liście RKI można uzyskać w Instytucie Roberta Kocha (strona główna: [www.rki.de](http://www.rki.de)).

Substancja aktywna	Nazwa produktu	Dezynfekcja w praniu		Dezynfekcja powierzchni (dezynfekcja przez szorowanie/ mycie)		Dezynfekcja wydzielin 1 część płwocin lub stolca + 2 części rozcieńczonego roztworu lub 1 część moczu + 1 część rozcieńczonego roztworu						Obszar skuteczności	Producent lub dostawca
		Rozcieńczony roztwór	Czas do zadziałania	Rozcieńczony roztwór	Czas do zadziałania	Płwocina		Stolec		Mocz			
						%	godz.	%	godz.	%	godz.		
Fenol lub pochodne fenolu	Amocid	1	12	5	6	5	4	5	6	5	2	A	Lysoform
	Gevisol	0,5	12	5	4	5	4	5	6	5	2	A	Schülke & Mayr
	Helipur			6	4	6	4	6	6	6	2	A	B. Braun
	m-tolilowy roztwór mydła (DAB 6)	1	12	5	4							A	
	Fenol	1	12	3	2							A	
Chlor, organiczne lub nieorganiczne substancje zawierające aktywny chlor	Chloramina T DAB 9	1,5	12	2,5	2	5	4					A <sup>1</sup> B	
	Clorina	1,5	12	2,5	2	5	4					A <sup>1</sup> B	Lysoform
	Trichlorol	2	12	3	2	6	4					A <sup>1</sup> B	Lysoform
Mieszanki	Apesin AP100 <sup>2</sup>			4	4							AB	Tana PROFESSIONAL
	Dismozon pur <sup>2</sup>			4	1							AB	Bode Chemie
	Perform <sup>2</sup>			3	4							AB	Schülke & Mayr
	Wofesteril <sup>2</sup>			2	4							AB	Kesla Pharma
Formaldehyd i/lub inne aldehydy lub pochodne	Aldasan 2000			4	4							AB	Lysoform
	Antifect FD 10			3	4							AB	Schülke & Mayr
	Antiseptica surface disinfection 7			3	6							AB	Antiseptica
	Apesin AP30			5	4							A	Tana PROFESSIONAL
	Bacillocid special			6	4							AB	Bode Chemie
	Buraton 10F			3	4							AB	Schülke & Mayr
	Desomed A 2000			3	6							AB	Desomed
	Hospital disinfectant cleaner			8	6							AB	Dreiturm
	Desomed Perfekt			7	4							AB*	Desomed
	Roztwór formaldehydu (DAB 10), (formalina)	1,5	12	3	4							AB	
	Incidin Perfekt	1	12	3	4							AB	Ecolab
	Incidin Plus			8	6							A	Ecolab
	Kohrsolin	2	12	3	4							AB	Bode Chemie
	Lysoform	4	12	5	6							AB	Lysoform
	Lysoformin	3	12	5	6							AB	Lysoform
	Lysoformin 2000			4	6							AB	Lysoform
	Melsept	2	12	4	6							AB	B. Braun
	Melsitt	4	12	10	4							AB	B. Braun
	Minutil	2	12	6	4							AB	Ecolab
	Multidor			3	6							AB	Ecolab
	Nüscosept			5	4							AB	Dr. Nüsken Chemie
	Optisept			7	4							AB*	Dr. Schumacher
	Pursept-FD			7	4							AB*	Merz
	Ultrasol F	3	12	5	4							AB	Fresenius Kabi
	Melsitt	4	12	10	4							AB	B. Braun
	Minutil	2	12	6	4							AB	Ecolab
	Multidor			3	6							AB	Ecolab
	Nüscosept			5	4							AB	Dr. Nüsken Chemie
	Optisept			7	4							AB*	Dr. Schumacher
	Pursept-FD			7	4							AB*	Merz
Ultrasol F	3	12	5	4							AB	Fresenius Kabi	
Surfaktanty amfoteryczne (amfotenydy)	Tensodur 103	2	12									A	MFH Marienfelde
Lye	Mleko wapienne <sup>3</sup>							20	6			A <sup>3</sup> B	

1 Nieskuteczny przeciwko prątkom w przypadku dezynfekcji serwisowej, szczególnie w obecności krwi.  
2 Nie nadaje się do dezynfekcji powierzchni zabrudzonych krwią lub powierzchni porowatych (np. surowego drewna).  
3 Bezuszczytny w przypadku gruźlicy; przygotowanie mleka wapiennego: 1 część rozpuszczonego wapna (wodorotlenek wapniowy) + 3 części wody.  
\* Sprawdzona skuteczność przeciwko wirusom zgodnie z metodami kontroli RKI (Federal Health Reporting 38 (1995) 242).  
A: Właściwy do zabijania bakterii roślinnych, w tym prątków, a także grzybów, wraz z zarodnikami grzybów.  
B: Odpowiedni do unieszkodliwiania wirusów.

Tabela 3: Środki do dezynfekcji

W razie pytań związanych z dezynfekcją należy skontaktować się z wyspecjalizowanym sprzedawcą, który z chęcią udzieli odpowiedzi.

## 5 Gwarancja

Wycinek z „Ogólnych warunków prowadzenia działalności”:

(...)

5. Okres gwarancji obejmujący roszczenia gwarancyjne trwa 24 miesiące. W wyniku szczególnych wymogów jakościowych istnieje możliwość przedłużenia okresu dopuszczalności roszczeń gwarancyjnych poza ustawowy okres podstawowy dla

(...)

- rama i zawias krzyżakowy wózka inwalidzkiego

5 lat

Gwarancja nie obejmuje uszkodzeń powstałych na skutek dokonywania zmian strukturalnych produktu, niewystarczającej konserwacji, niewłaściwego użytkowania lub przechowywania lub korzystania z nieoryginalnych części. Gwarancja nie obejmuje również części lub części ruchomych podlegających naturalnemu zużyciu.

(...)

## 6 Utylizacja

Podczas utylizacji wózka inwalidzkiego należy się skontaktować z lokalnym centrum składowania odpadów lub zwrócić produkt wyspecjalizowanemu sprzedawcy, który po poddaniu wózka procedurze czyszczącej może odesłać go do producenta, który z kolei podda produkt odpowiedniej utylizacji i recyklingowi, rozkładając go na materiały składowe.

Materiały pakunkowe można oddać do centrum utylizacji lub recyklingu lub wyspecjalizowanemu sprzedawcy.

## 7 Deklaracja zgodności

*Producent lub jego upoważniony przedstawiciel:*

N.V. VERMEIREN N.V

*Adres:*

Vermeirenplein 1/15

2920 Kalmthout

Belgia

*deklaruje na własną odpowiedzialność, że wyroby medyczne ze znakiem CE:*

Produktu: Ręczny wózek inwalidzki

Marka: Vermeiren

Typ: JAZZS50

*Są sklasyfikowane jako klasa I, zgodnie z MDD 93/42/EEC załączniku IX, zasady 1*

*i wykonane są w pełnej zgodności z następującymi dyrektywami europejskimi:*

Dyrektywa o wyrobach medycznych MDD 93/42/EEC: 2007

*w tym najnowsze zmiany oraz z prawem krajowym, który organizuje te wytyczne.*

*oraz spełnia wymagania zasadnicze określone w:*

Ustawie o wyrobach medycznych z dnia 20 maja 2010

*Oraz zgodne są z odpowiednimi zharmonizowanymi normami europejskimi:*

PN-EN 12182:2005, PN-EN 12183: 2010



## ITALIANO

### GARANZIA CONTRATTUALE

La carrozzine manuali sono garantite 5 anni, la carrozzine ultra leggera 4 anni. Le carrozzine elettroniche, tricicli, letti e altri prodotti: 2 anno contro tutti i difetti di costruzione o di materiale (batterie 6 mesi). Multiposizioni 3 anni. Questa garanzia e' limitata alle sostituzione di parti riconosciute difettose.

### CONDIZIONI

Per far valere la garanzia, e' necessario indirizzarla al vostro distributore di fiducia che presentera' al produttore il tagliando.

### RISERVE

Questa garanzia non potra' essere applicata nei seguenti casi:

- danno dovuto al cattivo ed improprio utilizzo della carrozzina,
- danno subito durante il trasporto,
- incidente o caduta,
- smontaggio, modifica, o riparazione effettuate in proprio,
- usura abituale della carrozzina,
- invio del tagliando di garanzia con la data di acquisto.



**B**

Naam/Nom/Name

Name/Nome

Adres/Adresse/Address

Adresse/Indirizzo

Woonplaats/Domicile/Home

Wohnort/Citta

E-mail

Artikel/Article/Article

Articolo

Reeks nr./N° de série/Serie nr.

Serien-Nr./No. di serie

Aankoopdatum/Date d'achat/Date of purchase

Kaufdatum/Data di acquisto

Stempel verkoper/Timbre du vendeur

Dealer stamp/Händlerstempel

Timbro del rivenditore

# VERMEIREN



**WAARBORG  
GARANTIE  
WARRANTY  
GARANTIE  
GARANZIA**

N.V. VERMEIREN N.V.

VERMEIRENPLEIN 1-15

B-2920 Kalmthout

Tel.: 00 32 (0)3 620 20 20

Fax: 00 32 (0)3 666 48 94

[www.vermeiren.com](http://www.vermeiren.com)

**A**

Naam/Nom/Name

Name/Nome

Adres/Adresse/Address

Adresse/Indirizzo

Woonplaats/Domicile/Home

Wohnort/Citta

E-mail

Artikel/Article/Article

Articolo

Reeks nr./N° de série/Serie nr.

Serien-Nr./No. di serie

Aankoopdatum/Date d'achat/Date of purchase

Kaufdatum/Data di acquisto

Stempel verkoper/Timbre du vendeur

Dealer stamp/Händlerstempel

Timbro del rivenditore

## NEDERLANDS

### CONTRACTUELE GARANTIE

Op de manuele rolstoelen geven wij 5 jaar, lichtgewicht rolstoelen 4 jaar. Op de elektronische rolstoelen, driewielers, bedden en andere producten : 2 jaar waarbij op constructie - of materiaalouder (batterijen 6 maanden). Op multipositie rolstoelen geven we 3 jaar waarbij. Deze garantie is uitsluitend beperkt tot de vervanging van defecte stukken of onderdelen.

### TOEPASSINGSVOORWAARDEN

Om aanspraak te kunnen maken op de waarborg, bezorgt u het garantiecertificaat dat u heeft bewaard, aan uw Vermeiren dealer. De waarborg is enkel geldig in de zetel van de onderneming.

### UITZONDERINGEN

Deze garantie is niet van toepassing in geval van:

- schade te wijten aan het verkeerd gebruik van de rolstoel,
- beschadiging tijdens het transport,
- een val of een ongeval
- een demontage, wijziging of herstelling uitgevoerd buiten onze firma,
- normale slijtage van de rolstoel,
- niet inzenden van de garantiestrook.

## FRANCAIS

### GARANTIE CONTRACTUELLE

Les fauteuils manuels standard sont garantis 5 ans, les fauteuils ultra légers 4 ans. Les fauteuils électroniques, tricycles, lits et autres produits: 2 ans contre tous vices de construction ou de matériaux (batteries 6 mois). Fauteuils multiposition 3 ans. Cette garantie est expressément limitée au remplacement des éléments ou pièces détachées reconnus défectueux.

### CONDITIONS D'APPLICATION

Pour prétendre à cette garantie, il faut présenter le certificat de garantie que vous avez conservé à votre distributeur Vermeiren. La garantie est uniquement valable au siège de la société.

### RESERVES

Cette garantie ne pourra être appliquée en cas de:

- dommage dû à la mauvaise utilisation du fauteuil,
- endommagement pendant le transport,
- accident ou chute,
- démontage, modification ou réparation fait en dehors de notre société,
- usure normale du fauteuil,
- non retour du coupon de garantie.

## ENGLISH

### CONTRACTUAL WARRANTY

We offer 5 years of warranty on standard wheelchairs, lightweight wheelchairs 4 years. Electronic wheelchairs, tricycles, beds and other products: 2 years (batteries 6 months) and multiposition wheelchairs 3 years. This warranty is limited to the replacement of defective or spare parts.

### APPLICATION CONDITIONS

In order to claim this warranty, part "B" of this card has to be given to your official Vermeiren dealer. The warranty is only valid when parts are replaced by Vermeiren in Belgium.

### EXCEPTIONS

This warranty is not valid in case of:

- damage due to incorrect usage of the wheelchair,
- damage during transport,
- involvement in an accident,
- a dismount, modification or repair carried outside of our company and/or official Vermeiren dealership,
- normal wear of the wheelchair,
- non-return of the warranty card

## DEUTSCH

### GARANTIEERKLÄRUNG

Wir garantieren, dass für unsere Rollstühle hochwertige Produkte verwendet werden, die in sorgfältiger Verarbeitung nach dem neuesten Stand der Technik montiert werden. Bevor Ihr Rollstuhl unser Werk verlassen hat, wurde er einer eingehenden Endkontrolle unterzogen, um auch letzte, eventuell vorhandene Mängel aufzuspüren.

Auf Standardrollstühle gewähren wir eine Garantie von 5 Jahren, auf Leichtgewichtrollstühle 4 Jahre, auf elektronische Rollstühle, Dreiräder, Betten und andere Produkte: 2 Jahre (Batterien 6 Monate), auf Multifunktionsrollstühle 3 Jahre.

In dieser Garantie eingeschlossen sind alle Mängel, die auf einen Produkt- oder Verarbeitungsfehler zurückzuführen sind. Dieser Garantie unterliegen keine Schäden aus unsachgemäßer Benutzung. Ebenfalls sind Verschleißteile von der Garantie ausgenommen.

Sollte einmal der Fall eingetreten sein, dass Sie aus berechtigtem Grunde mit Ihrem Rollstuhl unzufrieden sind, so wenden Sie sich bitte unverzüglich an Ihren Fachhändler. Er wird sich in enger Zusammenarbeit mit uns darum bemühen, eine für Sie zufriedenstellende Lösung zu finden.

## A

- terugsturen binnen de 8 dagen na aankoop of registreer uw product via onze website, <http://www.vermeiren.be/registration>
- à renvoyer dans les 8 jours après achat ou registrar votre produit sur notre site, <http://www.vermeiren.be/registration>
- please return within 8 days of date of purchase or register your product at our website, <http://www.vermeiren.be/registration>
- zurückschicken innerhalb von 8 Tagen nach Kauf oder registrieren Sie Ihr Produkt auf unserer website, <http://www.vermeiren.be/registration>
- da restituire entro 8 giorni dalla data di acquisto o registrar il vostro prodotto al nostro web site, <http://www.vermeiren.be/registration>

## B

- in geval van herstelling, kaart "B" bijvoegen.
- en cas de réparation, veuillez ajouter la carte "B".
- in case of repair, please add part "B".
- im Falle einer Reparatur, Karte "B" beifügen
- in case di riparazione, ripescare la carta "B".

N.V. VERMEIREN N.V.  
Vermeirenplein 1/15  
B-2920 Kalmthout  
BELGIUM





## SERWIS

Z wózek inwalidzki był serwisowany:

Dealerzy pieczęć:
Data:

Dealerzy pieczęć:
Data:

Dealerzy pieczęć:
Data:

Dealerzy pieczęć:
Data:

Dealerzy pieczęć:
Data:

Dealerzy pieczęć:
Data:

Dealerzy pieczęć:
Data:

Dealerzy pieczęć:
Data:

Dealerzy pieczęć:
Data:

Dealerzy pieczęć:
Data:

Po dodatkowe informacje techniczne oraz listę części zamiennych proszę się kontaktować z naszym wyspecjalizowanymi dystrybutorami w pobliżu miejsca zamieszkania. Więcej informacji na naszej stronie [www.vermeiren.pl](http://www.vermeiren.pl).



---

## Notes

A series of horizontal dotted lines for writing notes.



## Belgia

### N.V. Vermeiren N.V.

Vermeirenplein 1 / 15  
B-2920 Kalmthout  
Tel: +32(0)3 620 20 20  
Fax: +32(0)3 666 48 94  
website: [www.vermeiren.be](http://www.vermeiren.be)  
e-mail: [info@vermeiren.be](mailto:info@vermeiren.be)

## Francja

### Vermeiren France S.A.

Z. I., 5, Rue d'Ennevelin  
F-59710 Avelin  
Tel: +33(0)3 28 55 07 98  
Fax: +33(0)3 20 90 28 89  
website: [www.vermeiren.fr](http://www.vermeiren.fr)  
e-mail: [info@vermeiren.fr](mailto:info@vermeiren.fr)

## Włochy

### Reatime S.R.L.

Via Delle Industrie 5/7  
I-20020 Arese MI  
Tel: +39 02 99 77 07  
Fax: +39 02 93 58 56 17  
website: [www.reatime.it](http://www.reatime.it)  
e-mail: [info@reatime.it](mailto:info@reatime.it)

## Polska

### Vermeiren Polska Sp. z o.o

ul. Łączna 1  
PL-55-100 Trzebnica  
Tel: +48(0)71 387 42 00  
Fax: +48(0)71 387 05 74  
website: [www.vermeiren.pl](http://www.vermeiren.pl)  
e-mail: [info@vermeiren.pl](mailto:info@vermeiren.pl)

## Hiszpania

### Vermeiren Iberica, S.L.

Trens Petits, 6. - Pol. Ind. Mas Xirgu.  
17005 Girona  
Tel: +34 902 48 72 72  
Fax: +34 972 40 50 54  
website: [www.vermeiren.es](http://www.vermeiren.es)  
e-mail: [info@vermeiren.es](mailto:info@vermeiren.es)

## Niemcy

### Vermeiren Deutschland GmbH

Wahlerstraße 12 a  
D-40472 Düsseldorf  
Tel: +49(0)211 94 27 90  
Fax: +49(0)211 65 36 00  
website: [www.vermeiren.de](http://www.vermeiren.de)  
e-mail: [info@vermeiren.de](mailto:info@vermeiren.de)

## Austria

### L. Vermeiren Ges. mbH

Winetzhammerstraße 10  
A-4030 Linz  
Tel: +43(0)732 37 13 66  
Fax: +43(0)732 37 13 69  
website: [www.vermeiren.at](http://www.vermeiren.at)  
e-mail: [info@vermeiren.at](mailto:info@vermeiren.at)

## Szwajcaria

### Vermeiren Suisse S.A.

Hühnerhubelstraße 59  
CH-3123 Belp  
Tel: +41(0)31 818 40 95  
Fax: +41(0)31 818 40 98  
website: [www.vermeiren.ch](http://www.vermeiren.ch)  
e-mail: [info@vermeiren.ch](mailto:info@vermeiren.ch)

## Holandia

### Vermeiren Nederland B.V.

Domstraat 50  
NL-3864 PR Nijkerkerveen  
Tel: +31(0)33 2536424  
Fax: +31(0)33 2536517  
website: [www.vermeiren.com](http://www.vermeiren.com)  
e-mail: [info@vermeiren.be](mailto:info@vermeiren.be)

## Czechy

### Vermeiren ČR S.R.O.

Sezemická 2757/2 - VGP Park  
193 00 Praha 9 - Horní Počernice  
Tel: +420 731 653 639  
Fax: +420 596 121 976  
website: [www.vermeiren.cz](http://www.vermeiren.cz)  
e-mail: [info@vermeiren.cz](mailto:info@vermeiren.cz)